

令和5年度
長野県高等学校新人体育大会
剣道競技

炯

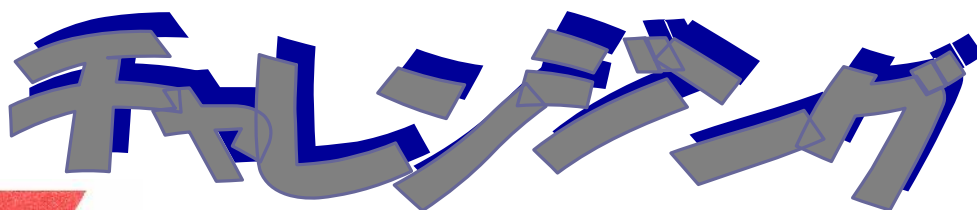

高校新人大会

挑戦的に・意欲的に・やりがいを求めよう

期 日	令和5年11月18日(土) 11月19日(日)
会 場	長野県立武道館
主 催	長野県高等学校体育連盟 長野県教育委員会
共 催	(公財)長野県スポーツ協会 (一財)長野県剣道連盟
後 援	佐久市教育委員会 信濃毎日新聞社
主 管	長野県高体連剣道専門部

県高体連ホームページ <http://www.ngn-hssp.org>
メール koutairen@ngn-hssp.org

問合せ先 専門委員長 榛葉 亨 (南安曇農業高等学校)
TEL 0263-72-2139

令和5年度 長野県高等学校新人体育大会役員表

名誉会長	長野県知事	阿部 守一
名誉顧問	長野県副知事	関 昇一郎
大会会長	長野県高等学校体育連盟会長	桑原 俊樹
大会副会長	長野県高等学校体育連盟副会長	廣田 昌彦
		小金 典子
		上原 一善
		埋橋 浩
		石川 裕之
	長野県高等学校体育連盟剣道専門部長	中村 信秋
顧問	長野県教育委員会教育長	内堀 繁利
	長野県教育委員会教育委員	酒井 英樹
		矢島 宏美
		塚田 裕一
		中川 綾
		峯村 怜子
	長野県教育委員会事務局教育次長	米沢 一馬
	(公財) 長野県スポーツ協会副会長	曾根原好彦
		桑原 俊樹
		小坂壮太郎
		児玉 幹夫
		萩原 清
	北村 正博	
(一財) 長野県剣道連盟会長	加瀬 浩明	
中野市長	湯本 隆英	
参与	長野県教育委員会事務局参事兼高校教育課長	志津千代子
	長野県教育委員会事務局スポーツ課長	沼澤 由憲
	(公財) 長野県スポーツ協会理事長	北村 正博
	(公財) 長野県スポーツ協会専務理事	茅野 繁巳
	(公財) 長野県スポーツ協会参事	中村 宏平
	(公財) 長野県スポーツ協会事務局長	伊東 一雄
	(一財) 長野県剣道連盟副会長	折口 築
		北原 一正
		藤極 清隆
		二木むつみ
塩崎 正昭		
常田 政邦		
中野市教育長	柴本 豊	
長野県高等学校体育連盟加盟高等学校長 [氏名省略]		
大会委員長	長野県高等学校体育連盟理事長	島崎 剛
大会副委員長	長野県高等学校体育連盟副理事長	朝田 将幸
		細田 健司
		鷹野 俊幸
	丸山 靖幸	
長野県高等学校体育連盟剣道専門委員長	榛葉 亨	
委員	長野県教育委員会事務局スポーツ課 企画幹兼課長補佐	山田 哲也
	長野県教育委員会事務局スポーツ課 管理係長	池田 泰久
	長野県教育委員会事務局スポーツ課教育主幹兼学校体育係長	酒井 修一
	長野県教育委員会事務局スポーツ課教育主幹兼体育スポーツ振興係長	松沢 孝明
	長野県教育委員会事務局スポーツ課教育主幹兼競技力向上対策係長	田玉 勝己
	長野県高等学校体育連盟剣道専門委員	藤原 慎吾
		木下 孝繁
		山岸 禪
藤原 一史		
長野県高等学校体育連盟理事 [氏名省略]		

審判・係表

大会長	中村 信秋					
審判長	青柳 俊幸					
副審判長	榛葉 亨					
競技委員長	榛葉 亨					
競技委員	藤原 慎吾	山岸 禅	木下 孝繁	藤原 一史	市村 渉	
	松田 健一					
審判員	佐藤 勉	宮崎 浩	小林 厚志	宮本 達也	大草 務	
	竹内 泰久	中村あずさ	飯島 涼太	柳澤 剛	河面 佑	
	矢野 博之	新井 克巳	松崎 伸哉	新井 雅人	井口 哲平	
	高柳 剛士	若林 康彦	前嶋 輝	山口 雅子	仁木 良子	
	寶 佑希枝	仁木 邦彦	神津 純	武田 朋大	細野 雅也	
	丹羽 貴	安部 博文	西澤 佳志	今井 裕敬	中島 和成	
	小町谷良一	本島 尚之	後藤 將史	鎌原 央典		
	中体連・剣道連盟審判員					
試合場主任	二川 朝子	小林美恵子	佐藤 洋一	召田 優子	桐生 賢蔵	
	竹岡 康太	速渡 賀大	中垣 和恵	下里佐智子	山浦 萌	
救護	長野県高体連剣道専門部		藤澤 信子			
検量	山口 雅子	高柳 剛士	西澤 佳志	前嶋 輝	新井 克巳	
記録	市村 渉	木下 孝繁	藤原 一史	松田 健一		
会場	藤原 慎吾					
駐車場	細野 雅也	山浦 萌	松崎 伸哉			
報道	木下 孝繁 市村 渉					
補助員指導	藤原 一史 (長野日大 佐久長聖 上田西 上田染谷丘 野沢南 岩村田)					

試合運営事項

① 出場選手について

- ・足袋・サポーター使用については、床の接地面に皮・合皮・ゴムは不可。
- ・髪の毛が長い選手については束ねるなどし、紅白の目印が隠れないようにする。

② 試合進行について

- ・昼食時間は特に時間を設けません。
- ・表彰式は各部門が終了し、準備ができ次第行う。団体戦の試合開始は表彰式終了後放送で連絡いたします。
- ・審判目合せは団体戦1試合終了後、個人戦2試合終了後、試合場ごとに実施する。
※場合によっては、上記以外に目合わせを行うこともあります。(二日目同様)

③ 試合方法について

- ・(公財)全日本剣道連盟「剣道試合・審判規則および細則」「高体連申し合わせ事項」、「新型コロナウイルス感染症が収束するまでの暫定的な試合審判法」で行う。
- ・個人戦 4分3本勝負 時間内に勝敗が決しない場合、4分ごとの延長戦を行い、2回終了後に呼吸を整えさせる為の休息を立礼の位置で行う。延長戦4回終了後面を外し給水処置を行う等の休憩をとる。休憩時間はおおよそ4分間とし、4分後までに試合が開始できるように準備する。延長戦が長引く場合はこれを繰り返し行う。休憩の場合審判員は一度控え席に下がる。選手休憩中選手は、誰とも会話することのないようにする。給水をする場合は、選手席より下がり行う。
- ・団体戦 4分3本勝負。時間内に勝敗が決しない場合は引き分けとする。代表戦の場合、4分1本勝負。勝敗が決しない場合4分ごとの延長戦を行う。
(延長戦については個人戦同様とする)
3位決定戦を行う。また、女子団体は準々決勝で負けたチームによる5位決定戦を行う。
※5位決定戦の対戦校は4校の抽選で決める。

④竹刀の検量について

- ・竹刀には校名・氏名を明記すること。模様付鏝・滑り止め加工の柄の使用は禁止。
- ・検量は一人2本とし、追加は試合当日本部対応します。
- ・検量受付を17日（金）準備終了後（放送にて連絡します）
18日（女子個人戦・男子団体戦選手）・19日（男子個人戦・女子団体戦選手）
8時15～8時45分で検量は各校試合会場前で行う。各自が持参する。
大会当日の検量は、個人戦出場選手を優先とする。

⑤5人に満たないチームとの対戦について

- 県総体同様の方法とする。
- 多いチームが不戦勝の選手を決め、先に不戦勝の宣告を受ける。

日 程

11月18日（土）・19日（日）

開場（選手）	8：00	
検量開始	8：15	
審判・監督者会議	9：00～9：30	
開始式	9：50	
競技開始	10：00	表彰式（各部門が終了次第）

〔練習会場及び練習時間〕 試合会場・剣道場にて、試合前及び試合終了後決められた時間実施可能。

11月17日（金）

- ・会場準備終了後（会場準備は13時から）16時まで練習可能。（剣道場使用不可）

11月18日（土）・19（日）

- ・両日共検量終了後～9時40分まで実施可能。（剣道場は18日16時まで、19日は12時まで）
- ・18日男子団体戦表彰式終了後実施可能。終了時間については連絡をいたします。

【11月18日（土）】

第1試合場	第2試合場	第3試合場	第4試合場
女子個人戦 1～4、17、18 25、29 決勝戦	女子個人戦 5～8、19、20 26	女子個人戦 9～12、21、22 27、30 3位決定戦	女子個人戦 13～16、23、24 28
男子団体戦 1～4、17、18 25、29 決勝戦	男子団体戦 5～8、19、20 26	男子団体戦 9～12、21、22 27、30 3位決定戦	男子団体戦 13～16、23、24 28

【11月19日（日）】

第1試合場	第2試合場	第3試合場	第4試合場
男子個人戦 1～4、17、18 25、29 決勝戦	男子個人戦 5～8、19、20 26	男子個人戦 9～12、21、22 27、30 3位決定戦	男子個人戦 13～16、23、24 28
女子団体戦 1,7,8,15 準決勝 21 決勝戦 25	女子団体戦 2,3,9,10,16 5位決定戦 1回戦①19 5位決定戦 23	女子団体戦 4,5,11,12,17 準決勝 22 3位決定戦 24	女子団体戦 6,13,14,18 5位決定戦 1回戦②20

◎大会の会場への入場等について

- ・大会当日は有観客としますが、選手・部員と一般観客と観客席を分けます。
- ・会場へは選手、部員が入場した後に一般観客の入場とします。(入り口にて連絡いたします。)
- ・会場1階へは、役員、選手、監督、補助員とする。選手以外の部員については入場を許可しますが、ギャラリーにて観戦とし試合会場には入れない。
- ・試合のある選手のみ試合会場に入場し、その他の選手等については試合会場に下りず、ギャラリーにて待機する。

個人戦…選手・監督のみが試合場に入れます。

団体戦…男女別で登録選手・監督が試合場に入れます。

(新型コロナウイルスおよびインフルエンザ感染拡大防止対策にご協力ください。)

※全国高体連申し合わせ事項により、マウスシールドは必ず着用する。面マスクについては任意とする。

- ・練習については、登録選手のみとし、試合会場での実施となるため、短時間で、譲り合って行うようにしてください。
- ・個人戦出場者が1名の場合は、練習相手として1名付けることができる。その他はメインアリーナギャラリーにて待機する。
- ・各自でゴミ袋を用意し、ゴミはすべて持ち帰ってください。※ゴミ袋の持参をお願いします。
- ・下足は各自でビニール袋を用意し、各自で管理をしてください。
- ・監督・顧問・外部指導者の方は、背広・ネクタイで試合場へ入って下さい。
- ・剣道具等の荷物については、座席におかず、整理してギャラリー通路に置くようにしてください。
- ・男子の更衣はギャラリーを使用する。女子更衣室は混雑が予想されることから、密にならないように譲りあって使用する。なお、試合の終了した選手は直ちに着替え、帰り支度をするようにし早めに解散してください。選手は、できる限り着替えて会場に入るようにしてください。
- ・ビデオ撮影については、部員数の少ない学校への配慮として、選手席後方に撮影場所を設置いたします。団体戦について適応し、試合場に入れる選手にて撮影を行う。
- ・武道館南側の駐車場については、役員、審判員、監督を優先でご利用ください。
マイクロバスは施設西側の駐車場をお願いします。

※指定された駐車場以外に駐車をしないでください。

- ・受付は顧問1名のみとし、確認後選手の入場となります。
- ・生徒の健康管理については、各校責任を持って行い、大会終了後新型コロナウイルス等の感染が確認された場合は、専門委員長に遅滞なく連絡を行う。

(今後の大会について)

- ・全国高等学校剣道選抜大会長野県予選会について
大会要項が決まり次第通知いたします。
全国選抜大会出場資格については、予選会の優勝校より出場権を有する。
新型コロナウイルス感染状況等により予選会が開催されない場合は、県新人戦優勝校より出場の権利とします。
予選会出場チームについては、令和5年度長野県高等学校新人体育大会剣道競技ベスト8出場校とし、3名以上登録で出場可。
- ・北信越新人大会について
本大会の団体戦男子上位4チーム、女子上位5チームが、令和6年2月3日・4日富山県で行われる大会に出場する。
1チーム3名以上で出場可。

審判・係表

大会長	中村 信秋					
審判長	青柳 俊幸					
副審判長	榛葉 亨					
競技委員長	榛葉 亨					
競技委員	藤原 慎吾	山岸 禅	木下 孝繁	藤原 一史	市村 涉	
	松田 健一					
審判員	佐藤 勉	宮崎 浩	小林 厚志	宮本 達也	大草 務	
	竹内 泰久	中村あずさ	飯島 涼太	柳澤 剛	河面 佑	
	矢野 博之	新井 克巳	松崎 伸哉	新井 雅人	井口 哲平	
	高柳 剛士	若林 康彦	前嶋 輝	山口 雅子	仁木 良子	
	寶 佑希枝	仁木 邦彦	神津 純	武田 朋大	細野 雅也	
	丹羽 貴	安部 博文	西澤 佳志	今井 裕敬	中島 和成	
	小町谷良一	本島 尚之	後藤 將史	鎌原 央典		
	中体連・剣道連盟審判員					
試合場主任	二川 朝子	小林美恵子	佐藤 洋一	召田 優子	桐生 賢蔵	
	竹岡 康太	速渡 賀大	中垣 和恵	下里佐智子	山浦 萌	
救護	長野県高体連剣道専門部		藤澤 信子			
検量	山口 雅子	高柳 剛士	西澤 佳志	前嶋 輝	新井 克巳	
記録	市村 涉	木下 孝繁	藤原 一史	松田 健一		
会場	藤原 慎吾					
駐車場	細野 雅也	山浦 萌	松崎 伸哉			
報道	木下 孝繁 市村 涉					
補助員指導	藤原 一史 (長野日大 佐久長聖 上田西 上田染谷丘 野沢南 岩村田)					

試合運営事項

① 出場選手について

- ・足袋・サポーター使用については、床の接地面に皮・合皮・ゴムは不可。
- ・髪の毛が長い選手については束ねるなどし、紅白の目印が隠れないようにする。

② 試合進行について

- ・昼食時間は特に時間を設けません。
- ・表彰式は各部門が終了し、準備ができ次第行う。団体戦の試合開始は表彰式終了後放送で連絡いたします。
- ・審判目合せは団体戦1試合終了後、個人戦2試合終了後、試合場ごとに実施する。
※場合によっては、上記以外に目合わせを行うこともあります。(二日目同様)

③ 試合方法について

- ・(公財)全日本剣道連盟「剣道試合・審判規則および細則」「高体連申し合わせ事項」、「新型コロナウイルス感染症が収束するまでの暫定的な試合審判法」で行う。
- ・個人戦 4分3本勝負 時間内に勝敗が決しない場合、4分ごとの延長戦を行い、2回終了後に呼吸を整えさせる為の休息を立礼の位置で行う。延長戦4回終了後面を外し給水処置を行う等の休憩をとる。休憩時間はおおよそ4分間とし、4分後までに試合が開始できるように準備する。延長戦が長引く場合はこれを繰り返し行う。休憩の場合審判員は一度控え席に下がる。選手休憩中選手は、誰とも会話することのないようにする。給水をする場合は、選手席より下がり行う。
- ・団体戦 4分3本勝負。時間内に勝敗が決しない場合は引き分けとする。代表戦の場合、4分1本勝負。勝敗が決しない場合4分ごとの延長戦を行う。(延長戦については個人戦同様とする)
3位決定戦を行う。また、女子団体は準々決勝で負けたチームによる5位決定戦を行う。
※5位決定戦の対戦校は4校の抽選で決める。

女子個人戦

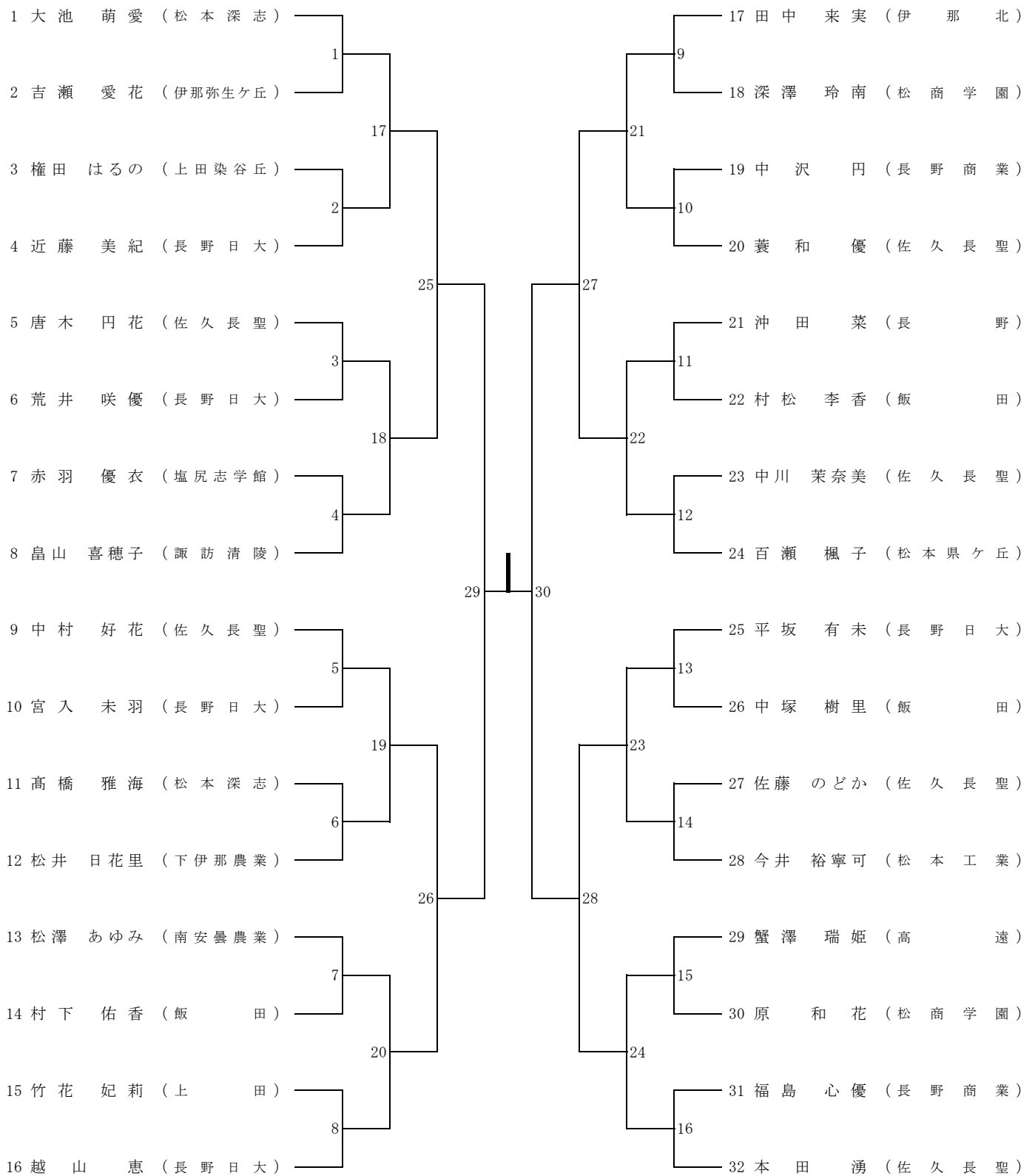

三位決定戦



男子個人戦

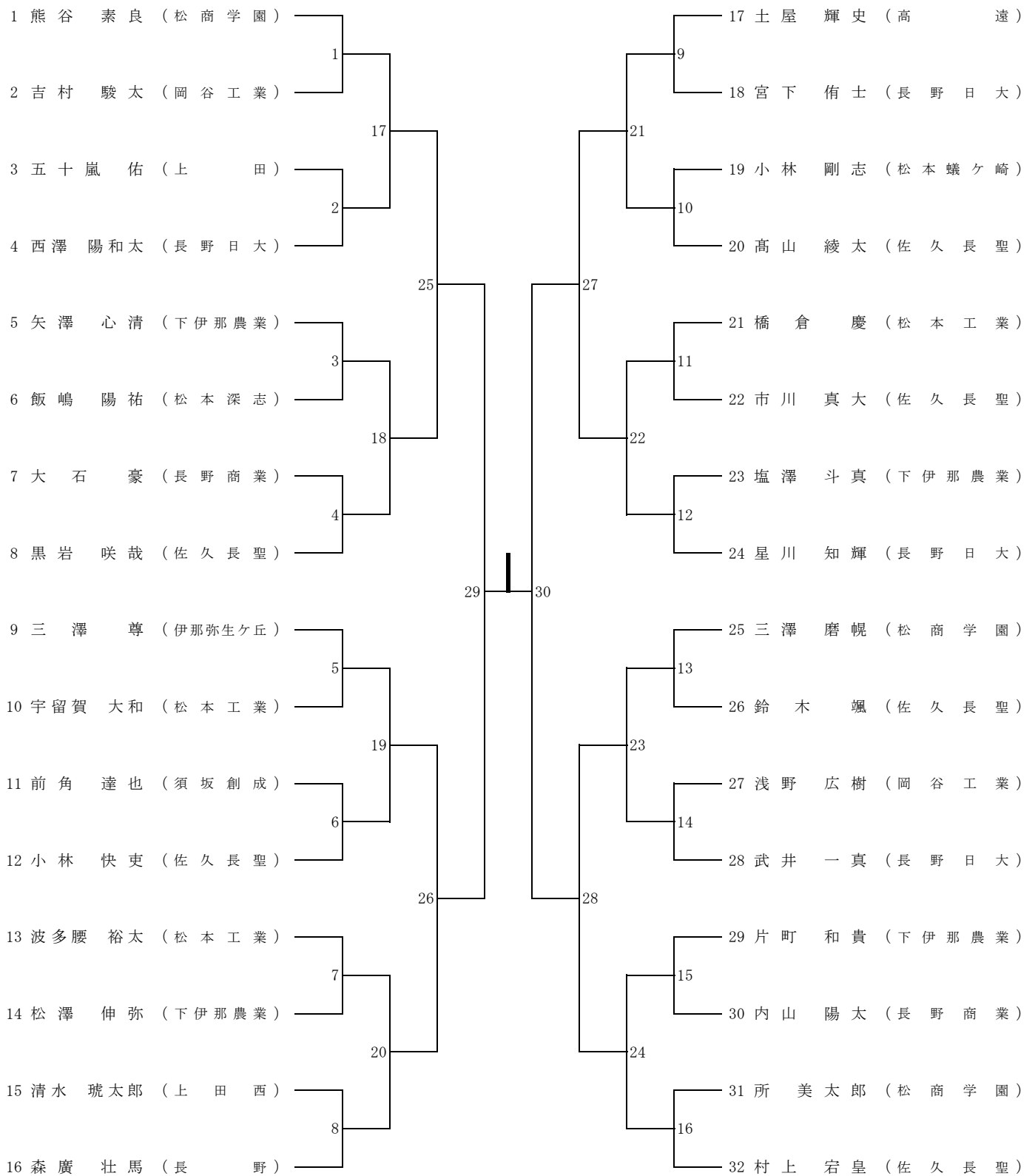

三位決定戦

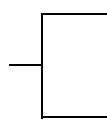

()

()

男子団体戦

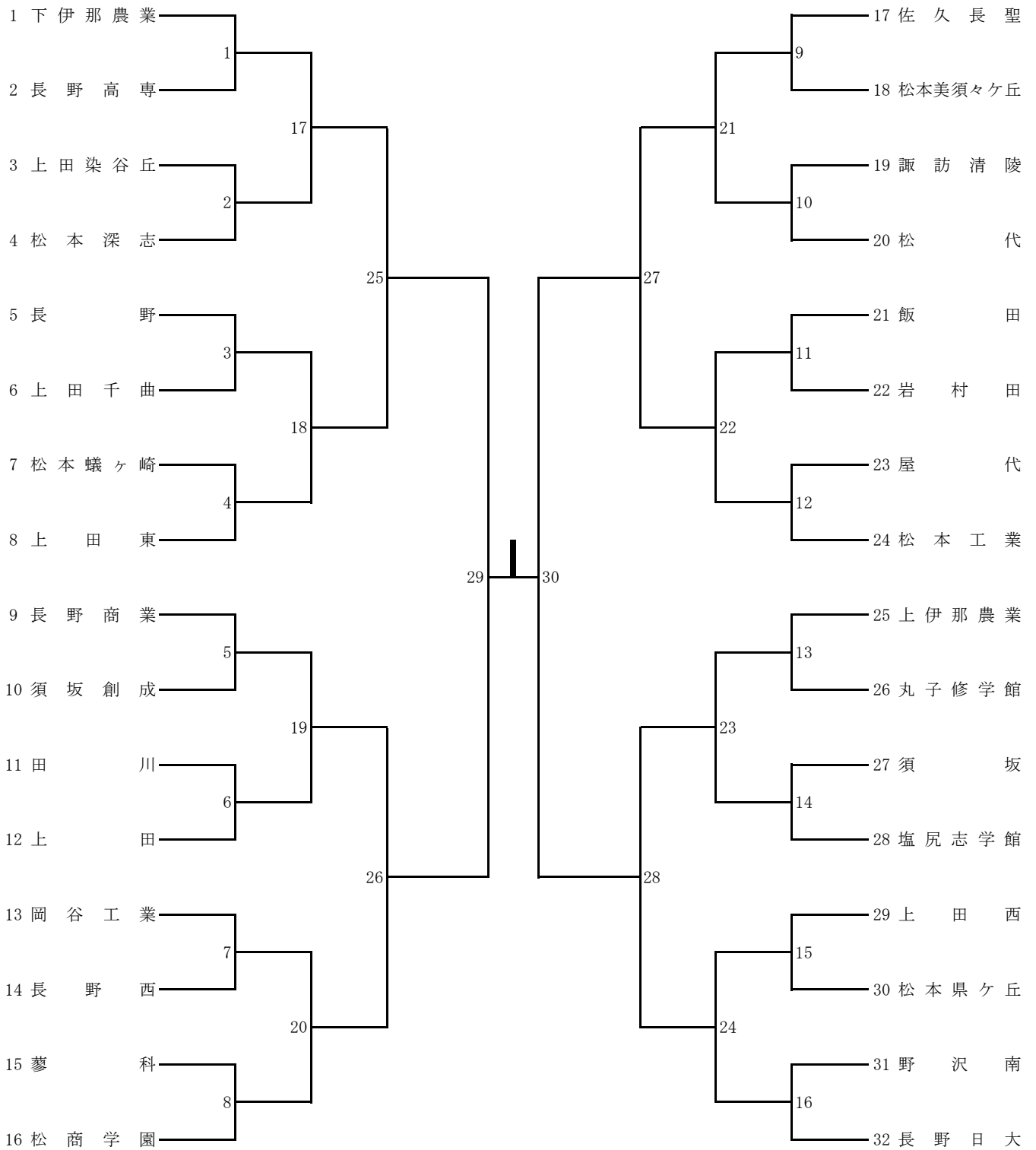

三位決定戦

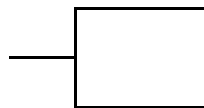

女子団体戦

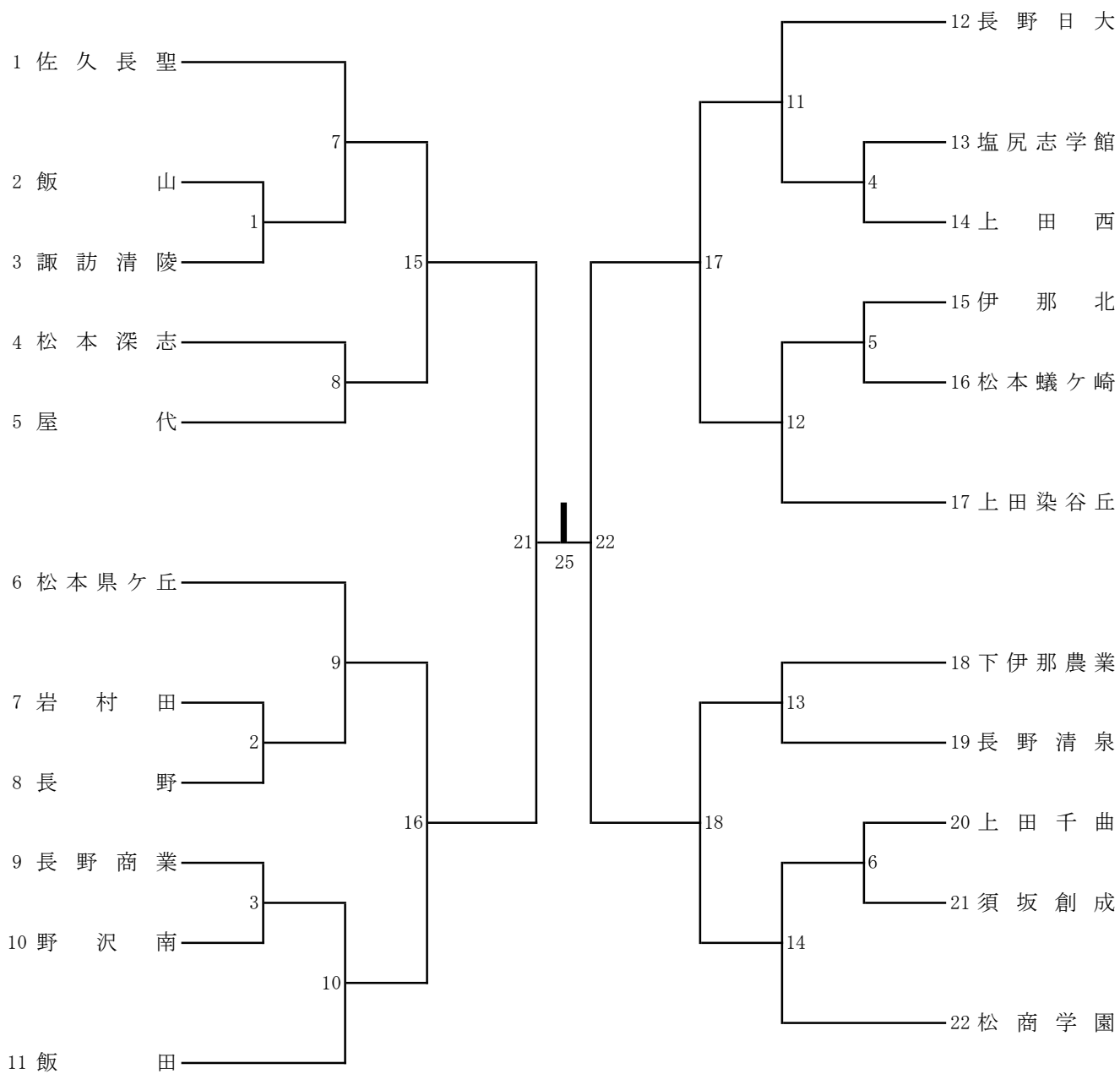

三位決定戦



五位決定戦

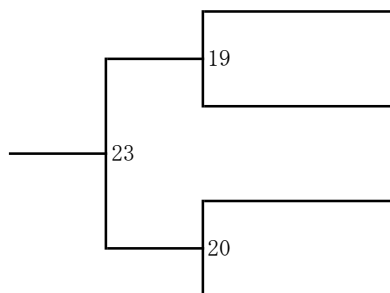

令和5年度 長野県高等学校新人体育大会剣道競技団体参加選手名簿

男子団体(北信地区)

順位	学校名	先鋒	次鋒	中堅	副将	大将	補員	補員
1	長野日大	西澤	羽田	宮下	大塚	武井	星川	伊藤悠
2	長野商業	小川	飯島	阿部	内山	田中	宮沢	大石
3	長野	菊地	召田	青木	久保田	森廣	宮坂	
4	松代	飯森	星澤	塚田	米澤	椎名		
5	長野西	瀧澤	帯刀	片山	野平	水澤		
6	須坂	齋藤	内山	土屋	塩澤	星野		
7	屋代	金児	荒井	三田村	小林	大和		
8	須坂創成		荒井	吉越	星野	前角		
9	長野高専	魚住	平井	金子	宮澤	永井		

男子団体(東信地区)

順位	学校名	先鋒	次鋒	中堅	副将	大将	補員	補員
1	佐久長聖	黒岩	小林	高山	村上	坪内	市川	鈴木
2	上田東	羽田	赤堀	仁木	春原	深井		
3	上田	松本	渡部	宮下	細谷	五十嵐	内山	
4	上田西	清水	飛知和	竹内	吉田	稲本	南澤	佐藤
5	上田染谷丘	酒井	山寄	高橋	半田	永井	土田	清水
6	岩村田		杉山	小林統	小林悠	小林啓		
7	上田千曲		一之瀬	沓掛	加藤	小林		
8	丸子修学館		村田	高野	森	浦本		
9	蓼科			安田	高橋	坂口		
10	野沢南			依田	市川	曾我		

男子団体(南信地区)

順位	学校名	先鋒	次鋒	中堅	副将	大将	補員	補員
1	下伊那農業	片町	武田	松澤	塩澤	矢澤		
2	上伊那農業		神	小笠原	伊東	竹入		
3	飯田			木下	松枝	井ノ口		
4	岡谷工業			浅野	吉村	大塚		
5	諏訪清陵			木内	松原	安江		

男子団体(中信地区)

順位	学校名	先鋒	次鋒	中堅	副将	大将	補員	補員
1	松商学園	熊谷	今村	三澤	所	伊藤	島田	中野
2	松本工業	成澤	波多腰	宇留賀	橋倉	村上	古幡	
3	塩尻志学館	柳澤	田中	鍋島	渡邊	高橋	塩川	
4	松本深志	原田	飯嶋	鮎井	足立	西原	愛多地	
5	松本県ヶ丘	長濱	富下	矢島	清家	田中	山田	
6	田川		遠藤	小野	田中	黒沢		
7	松本蟻ヶ崎	友廣	中嶋	小林	清澤	渡邊	吉野	竹内
8	松本美須ヶ丘			小倉	柳澤	小松		

令和5年度 長野県高等学校新人体育大会剣道競技団体参加選手名簿

女子団体(北信地区)

順位	学校名	先鋒	次鋒	中堅	副将	大将	補員	補員
1	長野日大	宮入	近藤	齊藤	越山	平坂	大草	荒井
2	屋代		金子	山口	佐藤	小林		
3	長野清泉	伊藤	石坂	松本笑	関	片岡		
4	長野			青柳	中島	沖田		
5	長野商業			福島	野治	中沢		
6	飯山		井上	石田	武田	土屋		
7	須坂創成			田尻	中澤	田子		

女子団体(東信地区)

順位	学校名	先鋒	次鋒	中堅	副将	大将	補員	補員
1	佐久長聖	唐木	内山	中川	本田	中村	佐藤	蓑和
2	上田染谷丘	井出	塩崎	太田	箱山	権田	林	
3	上田西		明星	今井	塚田	宮下		
4	上田千曲		佐野	塚田	保木野	齋藤		
5	野沢南	井澤	池田	櫻井	川本	角地		
6	岩村田		高安	岳藤	小平	中里		

女子団体(南信地区)

順位	学校名	先鋒	次鋒	中堅	副将	大将	補員	補員
1	飯田	村松	田口	中塚	坂巻	村下		
2	下伊那農業			熊谷	宮内	松井		
3	伊那北			柄澤	井上	田中		
4	諏訪清陵			林	安田	島山		

女子団体(中信地区)

順位	学校名	先鋒	次鋒	中堅	副将	大将	補員	補員
1	松商学園		原	深澤	松本	宮澤		
2	松本県ヶ丘	吉田	塚越	小幡	宮本	百瀬		
3	松本深志	高橋	中村	松井	阿部	大池	兼子	
4	塩尻志学館			小平	寺田	赤羽		
5	松本蟻ヶ崎			池上	前島	小川		

注意!

- 頭頸部や顔面に強い衝撃を受けた時は
- ◇安静にし、すぐに専門医の診察を!
- ◇本人が「大丈夫」と言っても競技に復帰させない!
- ※意識があっても生命にかかわる場合があります

頭頸部外傷発生時の対応フローチャート

スポーツによる脳震盪は、意識障害や健忘がなく、頭痛や気分不良などだけのこともある。
後述「スポーツによる脳損傷を予防するための提言」より

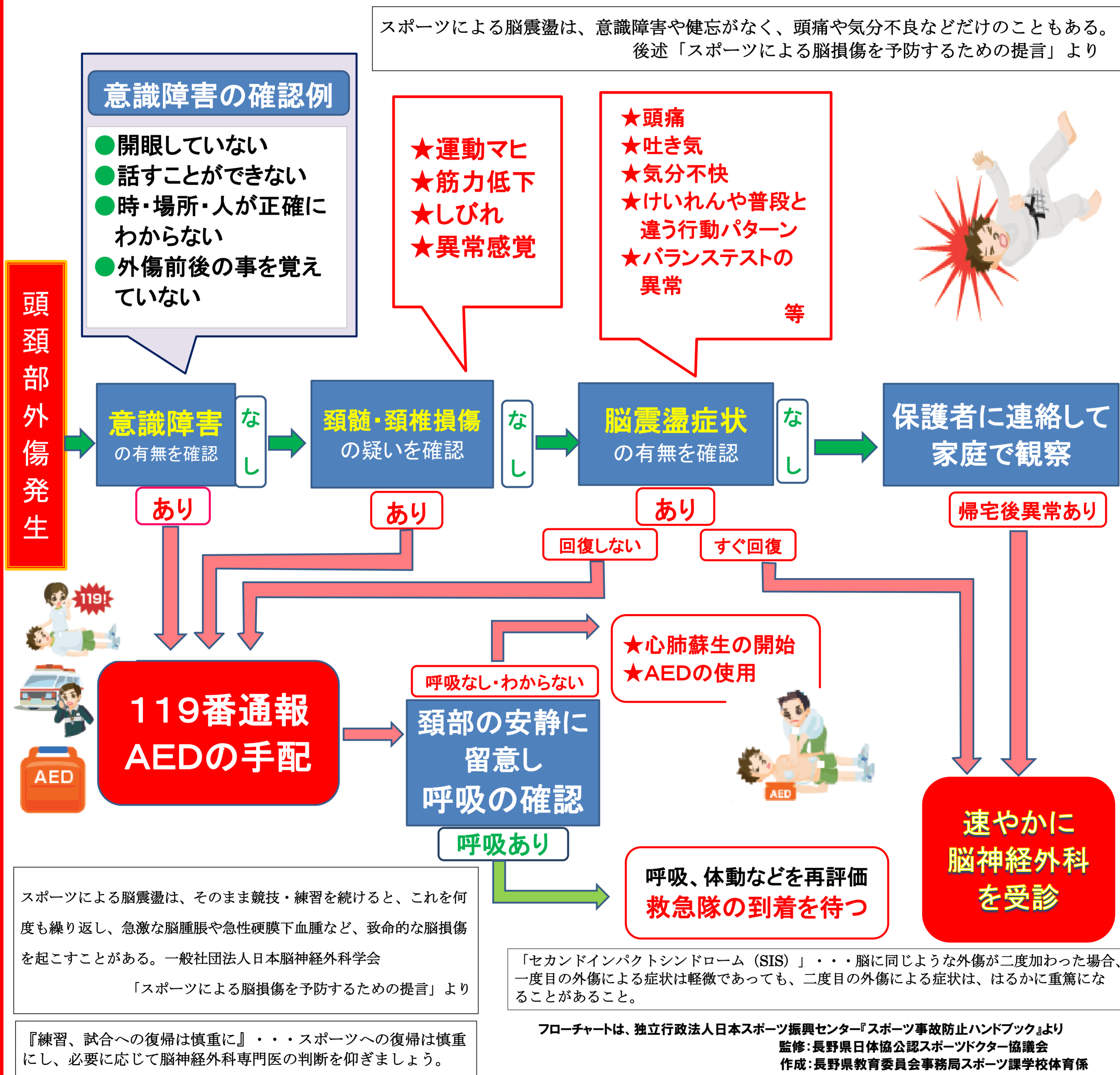

「あたま」や「かお」をつよくぶつけたときには、
すぐに先生につたえよう!
むりをしてうごかずに、そのばで休んでいよう!

A 表

保険会社への報告のための基礎資料となります。
ご記入の上、開催県の専門部にご提出ください。

各校顧問 → 専門部

No. _____

報告日 令和 年 月

2023年度活動状況報告書

大会名 長野県高体連新人体育大会剣道大会

学校名 _____

顧問名 _____

日 程	エントリー選手	左記以外の選手	マネージャー	教員・職員・外部指導者
/				
/				
/				
/				
/				
/				
/				
/				
/				
/				
合 計				

* 日程が重複する場合は、合計日数に算入しない。例) 出発日後、抽選会有一些の場合。

* エントリー選手以外の選手とはエントリーされていない応援・補助員などの部員をさします。

* 選手と応援・補助員の人数が重複しないように注意してください。エントリー選手が試合後、同日に補助員や応援を行った場合はエントリー選手として計算してください。

例) 同一競技日に選手として出場した生徒が、別の生徒の試合の補助員として手伝った

エントリー選手 1名 左記以外 0名

* 団体戦、個人戦が混在する場合、同一競技日の選手人数が重複しないように注意してください。

例) 同一競技日に、個人戦選手5名、団体戦10名、両方参加(重複)した選手3名の場合。

選手数 : $5 + 10 - 3 = 12$ 名となります。 (1日に何試合出場しても、延べ1名のカウントとなります)

各校顧問は、自チーム競技終了日までに専門部に提出すること

会場が複数の場合には競技終了会場にて提出すること

各学校は下記の様式のとおり団体戦選手表と個人戦個票を作成し、大会当日審判・監督者会議までに本部へ提出して下さい。

団体戦用 B5用紙を6枚使用して、メンバー表を作成してください。(6枚つなげる)
5名に満たないチームは、先鋒又は先鋒、次鋒の欄を空け、右詰めで書いてください。

○					
学 校 名	姓	姓	姓	姓	姓

←B5 1枚→ ←B5 1枚→

個人戦用 (B5 サイズ一枚で作成)

○
姓
(校 名)

- ※ 学校名を男子は黒、女子は朱書して下さい。
- ※ 団体戦は左より 先鋒・次鋒・中堅・副将・大将の順に記入、選手が4名または3名の場合は右詰で記入。
- ※ 個人戦は左上(○印の位置)に選手番号を記入してください。
- ※ 団体戦メンバー表は、○の位置にプログラムに記載されている自校の番号を記入してください。

大会に関する問い合わせ先

長野県高体連剣道専門部

南安曇農業高等学校 榛葉 亭

Tel 0263-72-2139 Fax 0263-71-1150

長野県高体連事務局

〒380-0802 長野市上松 1-16-12

長野高等学校 金鷄会館内

Tel 026-234-1205 Fax 026-234-1240