

令和2年度
長野県高等学校新人体育大会
剣道大会

改

チャレンジング

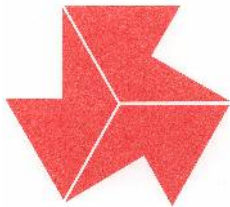

高校新人大会

挑戦的に・意欲的に・やりがい求めよう

期 日	令和2年11月14日(土) 11月15日(日)
会 場	大町市運動公園総合体育館
主 催	長野県高等学校体育連盟 長野県教育委員会
共 催	(公財)長野県スポーツ協会 (一財)長野県剣道連盟
後 援	大町市教育委員会 信濃毎日新聞社
主 管	長野県高体連剣道専門部

県高体連ホームページ <http://www.ngn-hssp.org>
メール koutairen@ngn-hssp.org

問合せ先 専門委員長 榛葉 亨 (南安曇農業高等学校)
TEL 0263-72-2139

令和2年度 長野県高等学校新人体育大会剣道大会役員表

名誉会長	長野県知事	阿部 守一
名誉顧問	長野県副知事	太田 寛
		小岩 正貴
大会会長	長野県高等学校体育連盟会長	小林 武広
大会副会長	長野県高等学校体育連盟副会長	宮本 隆
		鈴木 道穂
		小幡 正樹
		埋橋 浩
		杉村 修一
	長野県高等学校体育連盟剣道専門部長	鈴木 道穂
顧問	長野県教育委員会教育長	原山 隆一
	長野県教育委員会教育委員	伏木 久始
		矢島 宏美
		荻原 健司
		塚田 裕一
		中澤 眞弓
	長野県教育委員会事務局教育次長	尾島 信久
		塩野 英雄
	(公財) 長野県スポーツ協会副会長	小林 武広
		小坂 壮太郎
		児玉 幹夫
		萩原 清
		林 泰章
	原山 隆一	
(一財) 長野県剣道連盟会長	加瀬 浩明	
大町市長	牛越 徹	
参与	長野県教育委員会事務局参事兼高校教育課長	井村 敏明
	長野県教育委員会事務局スポーツ課長	北島 隆英
	(公財) 長野県スポーツ協会理事長	林 泰章
	(公財) 長野県スポーツ協会専務理事	茅野 繁巳
	(公財) 長野県スポーツ協会事務局長	宮本 伸一
	(一財) 長野県剣道連盟副会長	折口 築
		藤極 清隆
		北原 一正
大町市教育長	依田 房生	
長野県高等学校体育連盟加盟高等学校長 [氏名省略]	荒井 今朝一	
大会委員長	長野県高等学校体育連盟理事長	大谷 雅亮
大会副委員長	長野県高等学校体育連盟副理事長	矢野 清隆
		島崎 剛
		鷹野 俊幸
		島崎 貴史
	長野県高等学校体育連盟剣道専門委員長	榛葉 亨
委員	長野県教育委員会事務局スポーツ課企画幹兼課長補佐兼管理係長	沼澤 由憲
	長野県教育委員会事務局スポーツ課教育主幹兼学校体育係長	小林 秀樹
	長野県教育委員会事務局スポーツ課教育主幹兼体育スポーツ振興係長	宮坂 雅昭
	長野県高等学校体育連盟剣道専門委員	朝田 将幸
		藤原 慎吾
	長野県高等学校体育連盟理事 [氏名省略]	木下 孝繁

審判・係表

大会長	鈴木 道穂							
審判長	青柳 俊幸							
副審判長	榛葉 亨							
競技委員長	榛葉 亨							
競技委員	朝田 将幸	藤原 慎吾	木下 孝繁	市村 涉				
審判員	北村 泰光	竹内 訓好	佐藤 勉	宮崎 浩	矢野 博之			
	大草 務	有坂 清明	竹内 泰久	松島 晴康	神津 純			
	山岸 禅	飯島 涼太	柳澤 剛	河面 佑	山口 雅子			
	仁木 邦彦	若林 康彦	酒井 博	高柳 剛士	前島 輝			
	小平 一	安部 博文	丹羽 貴	小林 里海	鎌原 央典			
	鈴木 英介	後藤 将史	西澤 佳志	本島 尚之	今井 裕敬			
	中島 和成	目須田威彦	武田 朋大	八幡 大輔	小町谷良一			
	小平 紀文	井口 哲平	細野 雅也	堀金 猛				
	中体連・剣道連盟審判員							
試合場主任	池田 直樹	桐生 賢蔵	吉田 正紀	番場 利秀				
	山下 裕也	青砥 雅之	宮沢 悠太					
救護	長野県高体連剣道専門部							
検量	本島 尚之	鎌原 央典	小林 真史	松田 康祐				
記録	市村 涉	朝田 将幸	藤原 慎吾	木下 孝繁				
受付	小林 真史	松田 康祐						
会場	西澤 佳志							
報道	木下 孝繁	市村 涉						
補助員指導	朝田 将幸	(長野日大 長野商業 松商学園 松本工業)						

試合運営事項

①足袋・サポーター使用について

- ・床の接地面に皮・合皮・ゴムは不可。

②試合進行について

- ・昼食時間は、密を避けるため特に時間を設けません。空き時間を使い取るようにお願いします。
- ・表彰式は各部門が終了次第行います。
- ・個人戦、団体戦ともに三位決定戦を行なう。また、本年度は石川県で行われる北信越新人大会は来年度インターハイのプレ大会として行われるため、団体上位男子6位、女子5位までの出場となります。順位決定戦を行います。
- ・審判目合せは団体戦1試合終了後、個人戦2試合終了後、試合場ごとに実施する。(二日目同様)

③試合方法について

- ・個人戦 4分3本勝負 時間内に勝敗が決しない場合、2分ごとの延長戦を行い、呼吸を整えさせる。また、延長戦4回ごと、給水処置を行う。
- ・団体戦 4分3本勝負。時間内に勝敗が決しない場合は引き分けとする。
- ※代表戦の場合、4分1本勝負。勝敗が決しない場合2分ごとの延長戦を行う。(個人戦同様)
- ・5～8位の順位決定戦の対戦については、抽選を行う。

④竹刀の検量について

- ・検量は1回のみ、検量不合格の竹刀は本部預かりとします。
 - ・竹刀には校名・氏名を明記すること。模様付鏢・滑り止め加工の柄の使用は禁止します。
 - ・検量は一人2本としてください。追加は試合当日本部対応します。
- 13日12時～16時、14日・15日 午前8時10分より行います。

⑤5人に満たないチームとの対戦は、対戦校が不戦勝ちとする場所を指定する。なお登録が5人であって、試合開始時に欠員がでた場合も上記と同様とします。

日 程

11月14日（土）

開場（選手）	8：00
検量開始	8：10
審判・監督者会議	8：30
開始式	9：15
競技開始	9：30
表彰式（各部門が終了次第）	

〔練習会場〕

前日はサブアリーナと準備終了後試合会場にて可能です。練習は密にならないように、短時間で譲り合い使用するようになさってください。（大会当日サブアリーナは団体戦選手の練習後、個人戦選手の使用）

〔検 量〕

前日12時～16時まで行います。検量に通らない竹刀については、当該試合の終了まで本部預かりとします。

11月14日（土）

第1試合場	第2試合場	第3試合場	第4試合場
男子団体戦 1～4、17、18 25 32 男子団体決勝 女子個人戦 試合番号 1～4、17、18 25、29 女子決勝戦	男子団体戦 5～8、19、20 26 男子順位決定戦29 男子5・6位決定戦31 女子個人戦 試合番号 5～8、19、20 26	男子団体戦 9～12、21、22 27 33 男子3位決定戦 女子個人戦 試合番号 9～12、21、22 27、30 女子3位決定戦	男子団体戦 13～16、23、24 28 男子順位決定戦30 女子個人戦 試合番号 13～16、23、24 28

11月15日（日）

第1試合場	第2試合場	第3試合場	第4試合場
女子団体戦 1,6,7,14 21 女子団体決勝 男子個人戦 試合番号 1～4、17、18 25、29 男子決勝戦	女子団体戦 2,8,9,15 女子順位決定戦18 女子5位決定戦20 男子個人戦 試合番号 5～8、19、20 26	女子団体戦 3,4,10,11,16 22 女子3位決定戦 男子個人戦 試合番号 9～12、21、22 27、30 男子3位決定戦	女子団体戦 5,12,13,17 女子順位決定戦19 男子個人戦 試合番号 13～16、23、24 28

***選手席について以下の点に注意して下さい。**

個人戦…選手・監督（監督不在の場合は付添い1名）が試合場に入れます。

団体戦…男女別で選手・補員・監督（補員が不在の場合は付添い1名）が試合場に入れます。

それ以外の部員は、決められた場所から応援をして下さい。

連絡事項（新型コロナウイルス感染拡大防止対策にご協力ください）

練習については、サブアリーナにて行うことが可能ですが、密を避けるため、短時間で、譲り合って行うようにし、また、個人戦に出場選手は団体戦の選手が使用終了後に使用するようにして

ください。(サブアリーナでの個人戦出場者の試合前練習は、個人戦出場者に限ります。しかし、1名の出場の場合は、練習相手として1名付けることができます。その他はメインアリーナギャラリーにて待機してください。)

- ・各自でゴミ袋を用意し、ゴミはすべて持ち帰ってください。※ゴミ袋の持参をお願いします。
- ・下足は各自でビニール袋を用意し、各自で管理をしてください。
- ・監督・外部指導者の方は、背広・ネクタイで試合場へ入って下さい。
- ・大会は無観客で行います。試合のある選手のみ試合会場に入場し、その他の選手等については会場に下りず、ギャラリーにて待機するようにしてください。
なお、ギャラリーでは密にならないよう座席を1席空け、譲り合って座るようにしてください。
- ・剣道具等の荷物については、座席におかず、整理してギャラリー通路に置くようにしてください。
- ・男子の更衣はギャラリーを使用する。女子更衣室は混雑が予想されることから、密にならないように譲りあって使用する。なお、試合の終了した選手は直ちに着替え、帰り支度をするようにし早めに解散してください。午前中に試合のある選手は、できる限り家で着替えて会場に入るようにしてください。
- ・全国高体連申し合わせ事項ならびに努力目標、生徒確認事項については剣道専門部ホームページにて確認してください。
- ・サブアリーナ南側の駐車場については、役員、審判員、監督を優先とし、その他の方については道路南側をご利用ください。

(今後の大会について)

- ・北信越大会について
本大会の男子上位6チーム、女子上位5チームが、令和3年2月5～7日北信越高等学校剣道新人大会に出場する。(石川県金沢市)1チーム3名以上で出場可。
参加料 未定
- 全国選抜大会長野県予選会について
 - ・新型コロナウイルス感染拡大の状況により、県予選会が中止となることもあります。その場合、全国選抜大会出場校につきましては、本大会(令和2年度長野県高体連新人体育大会剣道大会)の優勝校より出場権利を与えることといたします。
 - ・予選会が行われる場合、感染防止対策上、県新人戦のベスト8以上の出場とします。なお、全国大会には5名以上の登録が必要となるため、4名以下のチームについては、選抜大会長野県予選会には出場できないことといたします。9位以下の学校は出場できません。

※以前通知いたしました、つぎの資料を確認ください。

- ①令和2年度長野県高校体育連盟新人体育大会剣道大会実施に関する『新型コロナウイルス感染拡大防止対策』連絡事項(重要)
- ②(公財)全日本県道連盟「主催大会実施にあたっての感染拡大防止ガイドライン」(令和2年8月27日発出文書)に対する全国高体連剣道専門部としての共通認識について
- ③大会における面マスク等の取り扱いについて
- ④申し合わせ事項における「試合時間」の明記及び「延長戦」の取り扱いについて
- ⑤令和2年度公益財団法人全国高等学校体育連盟剣道専門部申し合わせ事項
- ⑥令和2年度公益財団法人全国高等学校体育連盟剣道専門部努力目標
- ⑦〈高校剣道一鏢競り合い改善〉概要版

※④⑤⑥⑦については全国高体連剣道専門部にも掲載されています。

男子個人

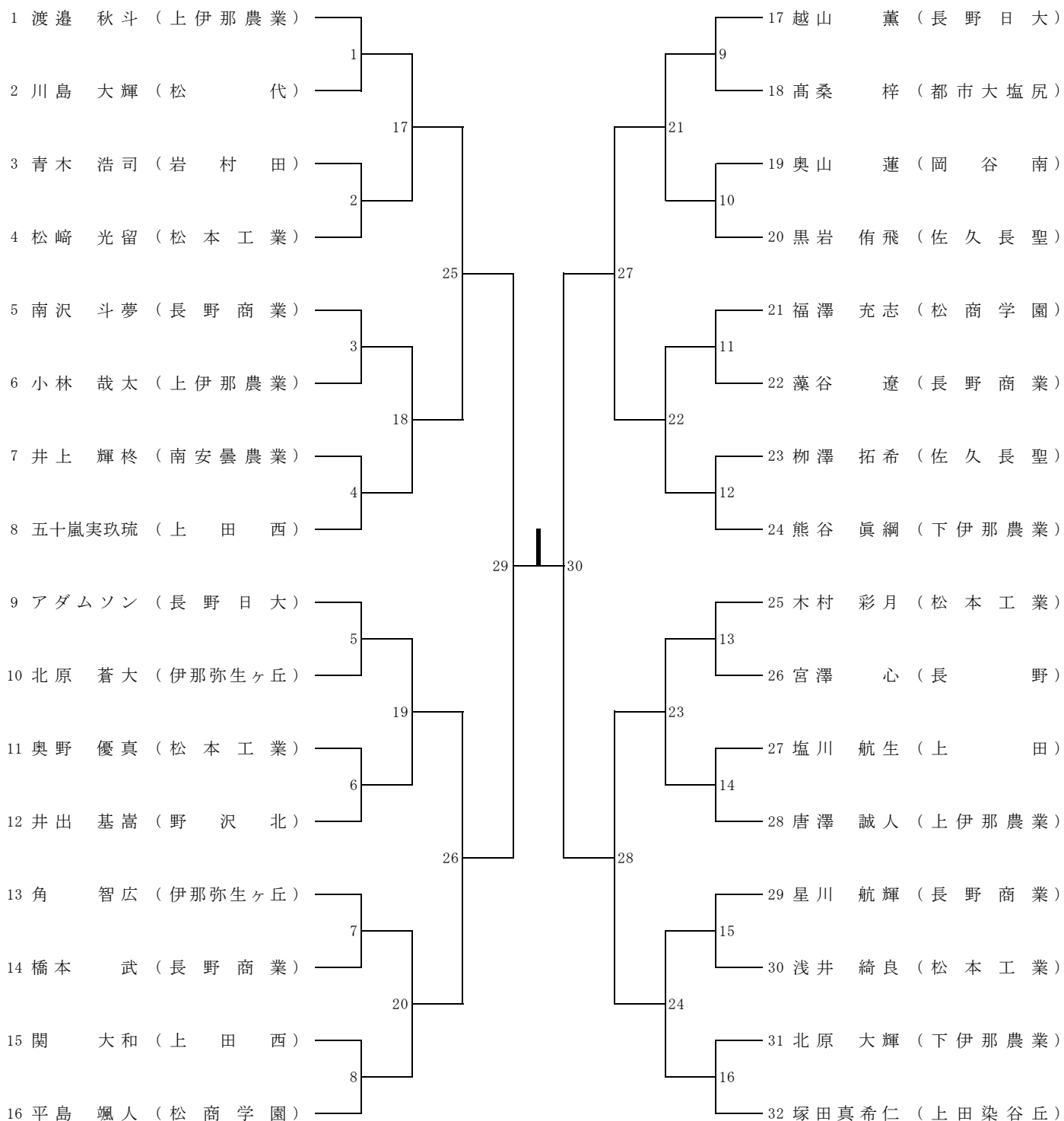

三位決定戦



女子個人

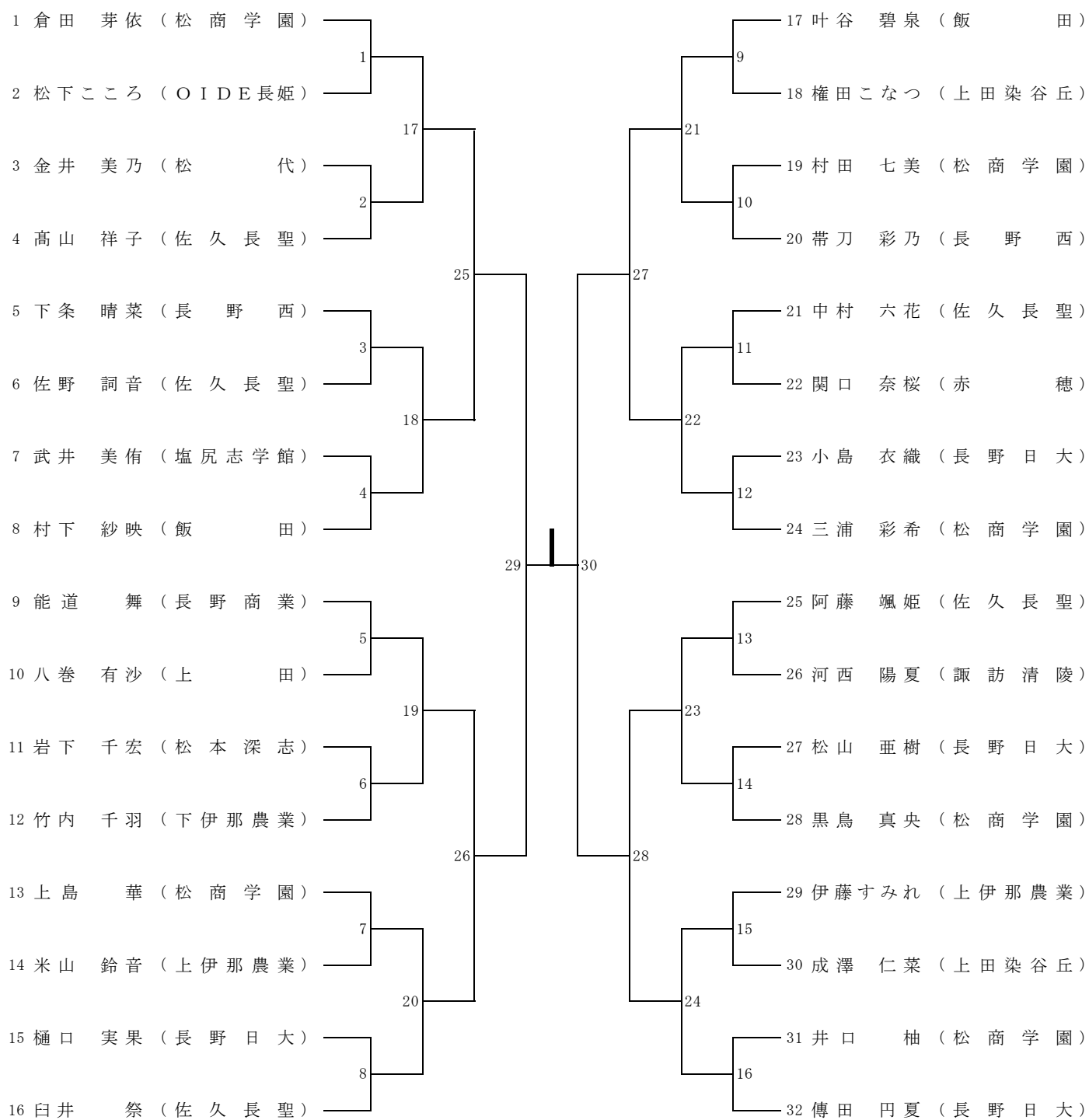

三位決定戦

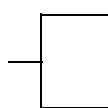

()

()

男子団体戦

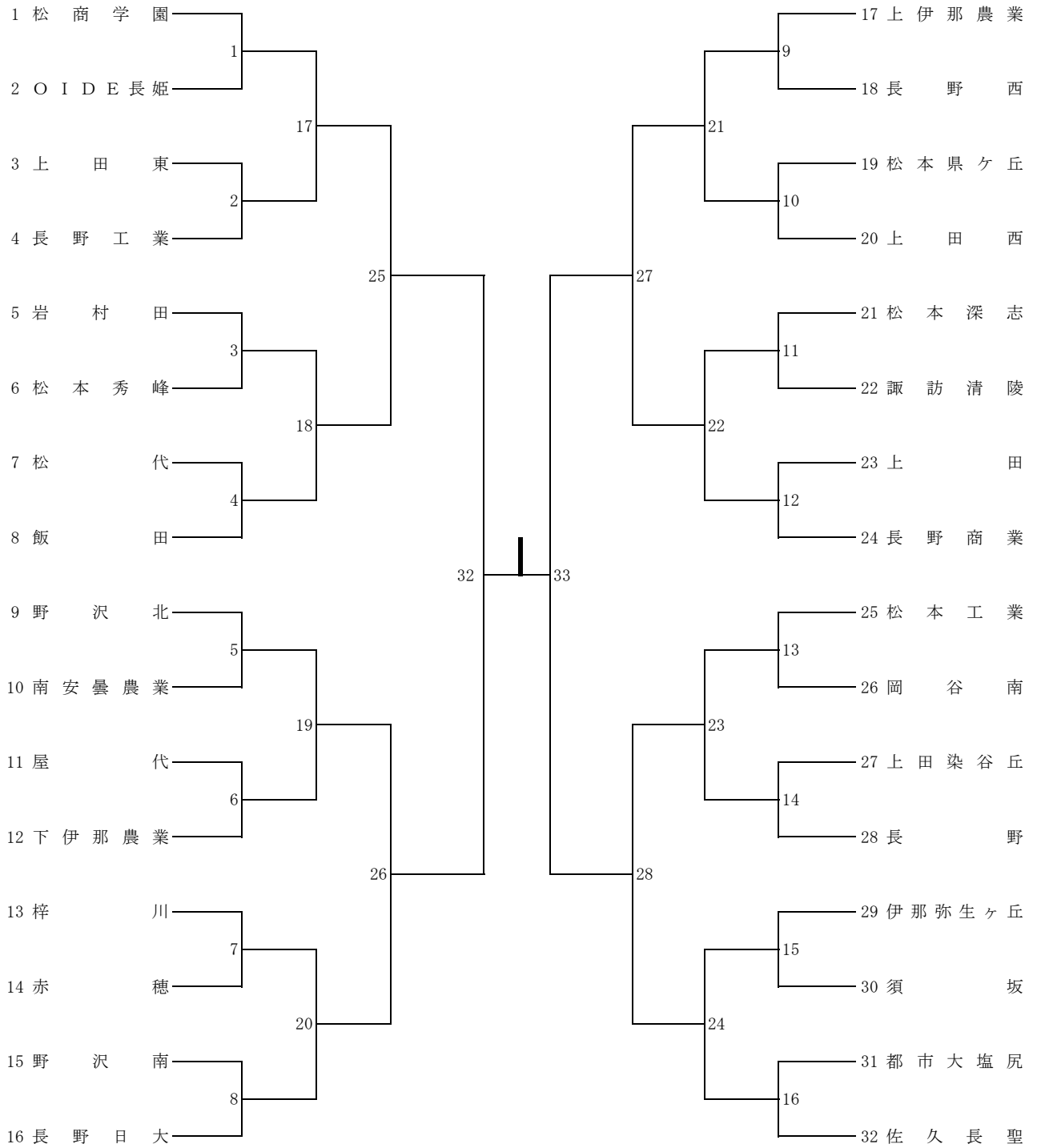

五位六位決定戦(組み合わせは抽選で決定)

三位決定戦

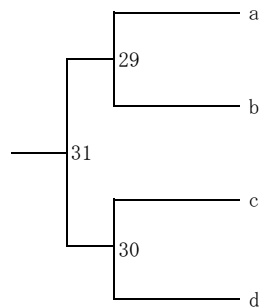
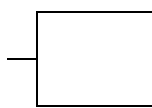

女子団体戦

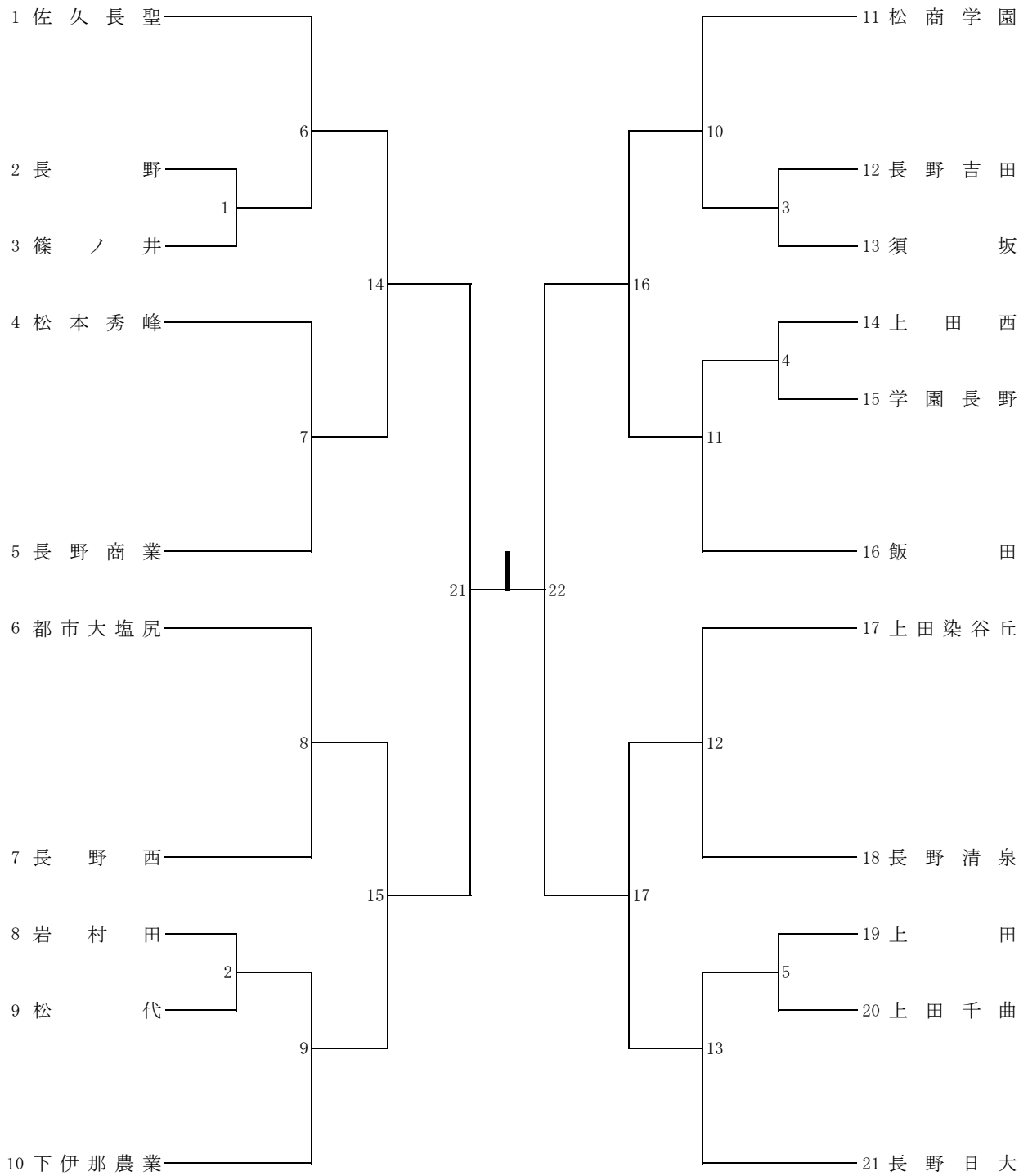

五位決定戦(組み合わせは抽選で決定)

三位決定戦

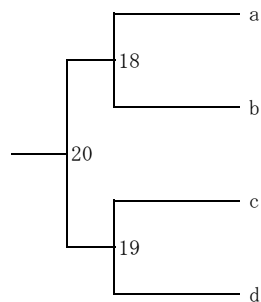
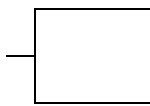

長野県高等学校新人体育大会剣道大会参加選手名簿

男子団体(北信地区)

順位	学校名	先鋒	次鋒	中堅	副将	大将	補員	補員
1	長野日大	宮下	小山	越山	アダムソン	宮本	石坂	小島
2	長野商業	橋本	西澤	宮澤	星川	南沢	松岡	田中
3	長野	小林	中澤	宮澤	大和	百瀬	深澤	大草
4	長野工業	松沢	帯刀	八橋	由池	宮尾	徳永	金子
5	須坂	北澤	波岸	黒岩	小山	滝澤	本村	外谷
6	屋代	壬生	大澤	中曾根	酒井	沖田	若狭	宮下
7	松代	川島	小林	岩下	久保田	青木	宮澤	
8	長野西	安田	刀根	川下	田山	岸		

男子団体(東信地区)

順位	学校名	先鋒	次鋒	中堅	副将	大将	補員	補員
1	佐久長聖	柳澤	前角	井出	坂口	黒岩	山口	清家
2	野沢北	上野	柳沢	千住	成澤	井出	今井	小池
3	岩村田	井出	高安	甘利	青木	小泉		
4	上田西	笠原	三橋	五十嵐	関大	関啓	大平	土屋
5	上田東	坂田	小山	土方	遠田	伊藤	廣田	佐藤
6	上田染谷	内藤	櫻井	塩澤	塚田			
7	上田	天野	宮下	塩川	瀧澤	井出		
8	野沢南	岩波	白田	新海	竹重			

男子団体(南信地区)

順位	学校名	先鋒	次鋒	中堅	副将	大将	補員	補員
1	上伊那農業	稲垣	花井	小林	唐澤	渡邊	仲藤	
2	飯田	櫻井	宇佐美	宮内	櫻井優	神原	森本	澤柳
3	下伊那農業	仲川	水野	後藤	北原	熊谷眞	熊谷啓	原
4	伊那弥生ヶ丘	北原	三澤	角	永井	唐澤		
5	赤穂	林	宮島	中島	埋橋	小林大	小林竜	金澤
6	諏訪清陵	矢島	吉池	丸山	土田			
7	岡谷南	馬場	藤森	今泉	竹原	奥山	宮下	藤沢
8	O I D E 長姫	矢澤	小椋	平島	金田	三石	梶	伊藤

男子団体(中信地区)

順位	学校名	先鋒	次鋒	中堅	副将	大将	補員	補員
1	松商学園	赤羽	福澤	下条	寺澤	平島	伊藤	高山
2	松本工業	松崎	奥野	唐沢	木村	浅井	田中	太田
3	松本深志	小高	加藤	小池	北原	坂井	堰免	蒲生
4	梓川	樽沼	石井	上條	山田	河内	樽田	
5	松本県ヶ丘	友廣	大井	川合	田中	木幡	百瀬	
6	松本秀峰	小口	茂木	笹原	花岡	竹内	萩本	
7	南安曇農業	高野	浅川	井上	樽沼	宮城		
8	都市大塩尻	上條	高桑	高橋	塩原			

長野県高等学校新人体育大会剣道大会参加選手名簿

女子団体(北信地区)

順位	学校名	先鋒	次鋒	中堅	副将	大将	補員	補員
1	長野日大	松本	伊藤	松山	小島	傳田	和田	樋口
2	長野商業	古畑	船崎	滝沢	山下	能道		
3	長野西	寺澤	武井	中村	下条	帯刀	内山	
4	長野清泉	水崎	廣岡	山岸	近藤	小久保		
5	須坂	小林	飯沼	星野	毛利	佐藤		
6	篠ノ井	中澤	山城	島田	若林	加藤		
7	長野	酒井	若林	小島	近藤			
8	松代	永江	滝沢	金井				
9	学園長野	宮岡	利根川	大田				
10	長野吉田	山田	倉島	星澤				

女子団体(東信地区)

順位	学校名	先鋒	次鋒	中堅	副将	大将	補員	補員
1	佐久長聖	佐野	高山	中村	阿藤	臼井	宮下	廣島
2	上田染谷丘	上條	鶴巻	権田	櫻井	成澤	宮下	土橋
3	上田西	高橋	大澤	斉藤	笠原	柳沢		
4	岩村田	笹木	浅沼	羽毛田	岩	有井		
5	上田	石田	菊池	八巻	篠子			
6	上田千曲	根津	岡本	柳澤	浦上			

女子団体(南信地区)

順位	学校名	先鋒	次鋒	中堅	副将	大将	補員	補員
1	下伊那農業	山下	島	坂巻	竹内			
2	飯田	叶谷碧	村下	叶谷望				

女子団体(中信地区)

順位	学校名	先鋒	次鋒	中堅	副将	大将	補員	補員
1	松商学園	三浦	上島	黒鳥	村田	倉田	横山	内山
2	都市大塩尻	塩原	松田	大庭	北澤	島	井川	
3	松本秀峰	高坂	御子柴	樋沢				

- ・出欠確認 [南信高体連剣道専門部委員長 木下 孝繁]
- ・大会長挨拶 [長野県高体連剣道専門部長 鈴木 道徳]
- ・審判長挨拶 [穂高商業高等学校 青柳 俊幸]
- ・専門部より [長野県高体連剣道専門部委員長 榛葉 亨]

①専門委員長より

- ア、「全国高体連申し合わせ事項」「高体連努力目標」について（確認）
- イ、全国専門委員長会報告：鏢迫り合い、マスク、その他（別紙）
- オ、新型コロナウイルス感染拡大防止対策について（別紙）

②足袋・サポーター使用許可について

届け出の必要はありません。ただし床に接する面に皮・合皮・ゴムが貼ってあるもの、バレーボールのひざ当てのように厚みのあるものは使用不可。

③試合会場・試合日程について

- ア、試合場は、本部席に向かって右側第1・第2試合場、左側第3・第4試合場です。
- イ、昼食時間は、コロナウイルス対策上取りません。時間を見ながらとってください。
- ウ、開閉会式は行いません。表彰式はそれぞれの部門終了ごとに行う。
- エ、試合順は、大会プログラムを参照して下さい。
- オ、個人戦・団体戦ともに三位決定戦を行います。また、団体戦は5・6位決定戦を行います。
- カ、試合場（試合会場）に入れるのは監督・登録選手（登録選手5名以下の場合、マネージャー1名可。個人戦の場合は、監督代行で1名可）のみです。その他についてはギャラリーにるようにして下さい。
- キ、応援はコロナウイルス感染拡大防止上拍手のみとし、**声は出さない**。
- ク、審判目合せは、団体戦1試合終了後と個人戦2試合終了後。
※各試合場の審判主任は審判長へ報告して下さい。

④試合方法について

- ア、個人戦 4分3本勝負。勝敗が決しない場合、2分ごと区切った延長戦を行い、その都度呼吸を整えさせる。4回ごと給水処置を行う。
- イ、団体戦 4分3本勝負延長戦は行わず、勝敗が決しない時は引き分けとする。
※代表戦の場合、4分1本勝負。勝敗が決しない場合2分ごとの延長戦を行う。（個人戦同様）

⑤選手の棄権、変更について

団体戦は変更届けの用紙を提出して下さい（用紙は本部にあります）。

⑥竹刀の検量について

- ※検量は1回のみ、1度通った竹刀は監督が点検して下さい。
- ア、竹刀には校名・氏名を明記すること。
- イ、模様付鏢・滑り止め加工の柄の使用は使用禁止します。
- ウ、検量に通らなかった竹刀は本部預かりとします（返却は個人戦のみの出場者は個人戦終了後、団体戦出場者は自校の全試合終了後に返却します）。

⑦上位大会の出場権申込について

- ※閉会式終了後行います（個人戦のみで早く帰る学校は随時本部にて）。
- ア、北信越新人大会 令和3年2/5（金）～7（日）石川県金沢市 ・男6校女子5校
- イ、全国選抜大会予選会 令和3年1月10日（日）予定（令和2年度全国選抜大会開催未定）

⑧審判をされない監督・外部指導者の方は、定められた服装以外はプレートをつけて下さい。

●諸連絡

- ①会場校より
- ②宿泊について：本年度より宿泊は各校でとるようになりました。
- ③学校剣道連盟より
- ④認知書の原本とオーダー表・個表を提出して下さい。
- ⑤A表の提出をお願いします。
- ⑥大会両日とも参加者健康確認票を受付にて必ず提出ください。

参加者健康確認票

【選手・補助員・審判・引率顧問・その他役員】 ※該当箇所を○で囲んでください。

参加日 令和 年 月 日

学校名 高等学校

氏名

生年月日 昭和・平成 年 月 日 血液型 RH () 型

既往症 なし・あり ()

住所 〒 連絡先 Tel

緊急連絡先 Tel

〈個人情報の取り扱いについて〉
記入された個人情報は、専門部または顧問が責任を持って管理し、緊急時の対応のみに使用します。

※大会時の緊急事態に備えて連絡のとれる方の連絡先

【大会当日記入】

	項目	確認欄
1	発熱がない【当日 ℃】 ※会場に入る際も必ず検温を受ける	
2	基礎疾患がない ※ここでいう基礎疾患とは糖尿病、心不全、慢性閉塞性肺疾患(COPD)、透析を受けている、免疫抑制剤や抗がん剤を用いている など	
3	体がだるくない	
4	息苦しさがない(いつもと違う苦しさ)	
5	のどの痛み・せき・たん・鼻水・鼻づまりがない	
6	頭痛がない	
7	におい、味を感じる	
8	同居する家族に1～7のいずれの症状もみられない	
9	身近に感染が疑われる知人がいない	
10	過去14日以内に政府から入国制限、入国後の観察期間を必要とされている国、地域等への渡航又は当該在住者との濃厚接触がない	
11	感染予防用具を持っている(面マスク【必須】・シールド・アイマスク)	

【参加にあたって】

- ☆この票は大会当日持参し、所属校顧問で回収して受付にて提出して下さい。
- ☆参加当日、各項目を確認し確認欄に○をつける。すべての項目に○がつかない場合は、参加を見合わせる。
- ☆大会会場と自宅の往復の際にもマスクを着用して下さい。
- ☆団体戦に出場するにあたっては、自宅で剣道着・袴に着替えて集合して下さい。

《県高体連剣道専門部》

A 表

保険会社への報告のための基礎資料となります。
ご記入の上、開催県の専門部にご提出ください。

各校顧問 → 専門部

No. _____

報告日 令和 年 月

2020年度活動状況報告書

大会名 長野県高体連新人体育大会剣道大会

学校名 _____

顧問名 _____

日 程	エントリー選手	左記以外の選手	マネージャー	教員・職員・外部指導者
/				
/				
/				
/				
/				
/				
/				
/				
/				
/				
合 計				

* 日程が重複する場合は、合計日数に算入しない。例) 出発日後、抽選会有一些の場合。

* エントリー選手以外の選手とはエントリーされていない応援・補助員などの部員をさします。

* 選手と応援・補助員の人数が重複しないように注意してください。エントリー選手が試合後、同日に補助員や応援を行った場合はエントリー選手として計算してください。

例) 同一競技日に選手として出場した生徒が、別の生徒の試合の補助員として手伝った

エントリー選手 1名 左記以外 0名

* 団体戦、個人戦が混在する場合、同一競技日の選手人数が重複しないように注意してください。

例) 同一競技日に、個人戦選手5名、団体戦10名、両方参加(重複)した選手3名の場合。

選手数 : $5+10-3=12$ 名となります。(1日に何試合出場しても、延べ1名のカウントとなります)

各校顧問は、自チーム競技終了日までに専門部に提出すること

会場が複数の場合には競技終了会場にて提出すること

注意！

- 頭頸部や顔面に強い衝撃を受けた時は**
- ◇**安静にし、すぐに専門医の診察を！**
 - ◇**本人が「大丈夫」と言っても競技に復帰させない！**
- ※意識があっても生命にかかわる場合があります**

頭頸部外傷発生時の対応フローチャート

スポーツによる脳震盪は、意識障害や健忘がなく、頭痛や気分不良などだけのこともある。
後述「スポーツによる脳損傷を予防するための提言」より

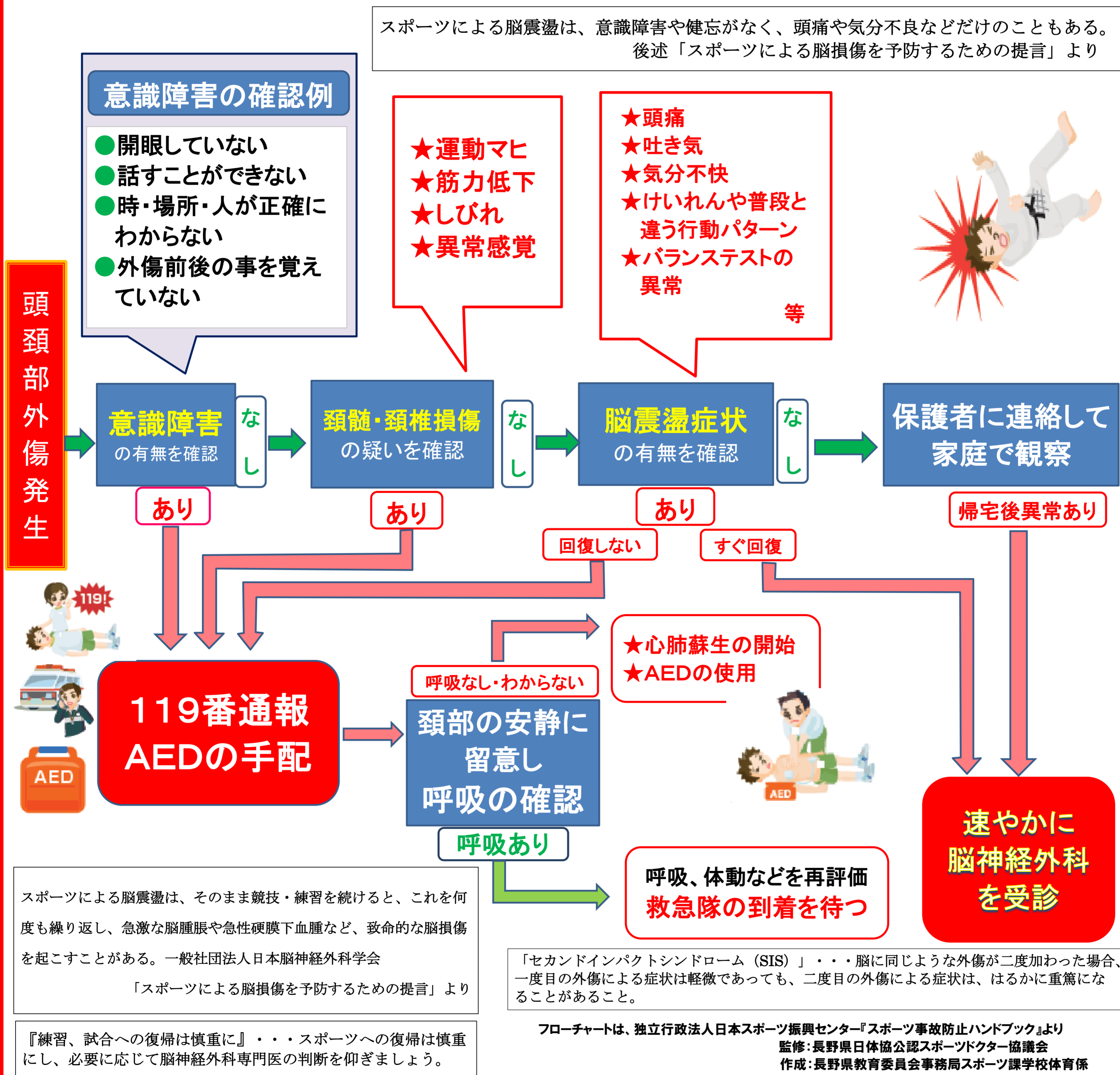

**「あたま」や「かお」をつよくぶつけたときには、
すぐに先生につたえよう！
むりをしてうごかずに、そのばで休んでいよう！**